

ROZMĚRY (mm)

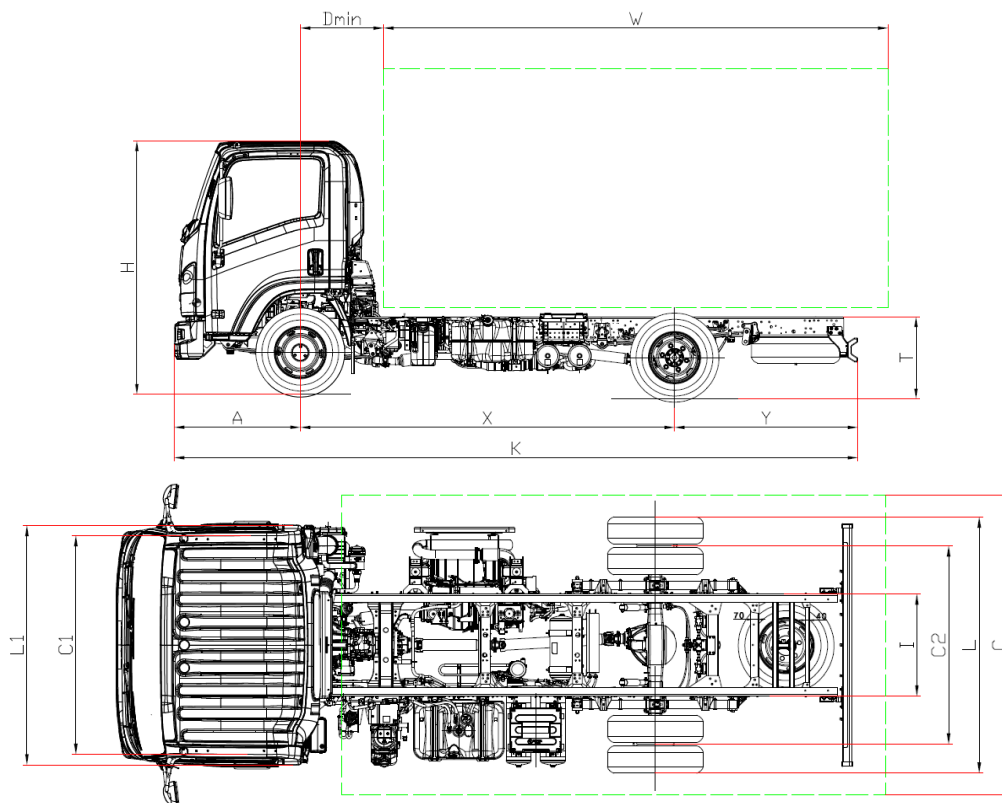

| MODEL | | Q 95 H | Q 95 K | Q 95 M |
|--|------|------------------------|-----------|-----------|
| Rozvor | X | 3365 | 3815 | 4475 |
| Celková délka vozidla bez nástavby | K | 6123 | 6773 | 7953 |
| Délka nástavby min ⁽¹⁾ | W | 4285 | 4935 | 6115 |
| Délka nástavby max ⁽¹⁾ | W | 4635 | 5285 | 6465 |
| Zadní převis podvozku | Y | 1630 | 1830 | 2350 |
| Výška podvozku | T | 830 (na zadní nápravě) | | |
| Výška kabiny | H | 2275 | | |
| Šířka zadní nápravy | L | 2129 | | |
| Šířka kabiny ⁽²⁾ | L1 | 2040 | | |
| Max. šířka vozidla ⁽³⁾ | C | 2345 | | |
| Přední náprava - kabina | Dmin | 710 | | |
| Přední převis | A | 1128 | | |
| Šířka podvozku | I | 850 | | |
| Přední rozchod | C1 | 1746 | | |
| Zadní rozchod | C2 | 1650 | | |
| Minimální světlá výška | - | 195 | | |
| HMOTNOSTI (kg) | | | | |
| Hmotnost vozidla v provozním stavu ⁽⁴⁾ | | 3305 (kg) | 3345 (kg) | 3375 (kg) |
| Hmotnost připadající na přední nápravu | | 2120 (kg) | 2135 (kg) | 2150 (kg) |
| Hmotnost připadající na zadní nápravu | | 1185 (kg) | 1210 (kg) | 1225 (kg) |
| Minimální hmotnost dokončeného vozidla | | 3548 kg | | |
| Celková povolená hmotnost vozidla | | 9500 kg | | |
| Přípustné zatížení přední / zadní nápravy | | 3400 / 6800 kg | | |
| Přípustná hmotnost přívěsu brzděného / nebrzděného | | 750 / 3500 kg | | |

- Délka nástavby se vztahuje na vozidlo rovnoměrně zatížené až po největší přípustné zatížení náprav bez změny podvozku (pro rozměry se změnami podvozku, kontaktujte technické oddělení)
- Bez bočních směrových světel a držáků zpětných zrcátek
- Možné šířky kabiny s volitelnými zpětnými zrcátky: 2129/2170 – 2170/2345 – 2345/2500
- Včetně nářadí, náhradního kola, plné nádrže, řidiče a bez volitelné výbavy.

190HP Séria Bleu OBD-C - 9,5 ton

Rozvor (mm) H 3365 - K 3815 - M 4475

| | | |
|-----------------------------|--|----------------------------------|
| Verze a výbava: | Robotizovaná převodovka NEES 2 s tempomatem | |
| Standardní výbava: | <ul style="list-style-type: none"> • EGR – DPD (filtr prvých částic) • SCR s Ad-Blue® • Palubní počítač • Motorová výfuková brzda • Elektricky ovládaná vyhřívaná vnější zpětná zrcátka • Manuální klimatizace <ul style="list-style-type: none"> • Zpátečka se zvukovou signalizací • Immobilizér • Centrální zamykání dveří s dálkovým ovládním • Odpružené sedadlo • Autorádio CD - USB/MP3 • Mlhová světla <ul style="list-style-type: none"> • Manuální nastavení výšky světlometů • Denní svícení • Elektrické ovládní oken • Nastavitelný volant • Omezovač rychlosti (90 km/h) • Náhradní kolo • Regulátor otáček volnoběhu | |
| Doplňky | | |
| Motor | ISUZU 4HK1E6C A Diesel 4 - válec, mezichladič stlačeného vzduchu, přímé vstřikování common rail, přívod paliva pomocí turbodmychadla variabilní geometrií lopatek. Obsah motoru 5193 cm ³ Výkon motoru 140kW (190 HP) / 2600 ot/min Krouticí moment 510 Nm/1600 / 2800 ot/min Emise EURO VI aktualizace OBD-C Kapacita kompresoru 170 cm ³ | |
| Bezpečnost | ABS ESC – Elektronická kontrola stability s ASR LDWS – Systém varování před opuštěním jízniho pruhu AEBS (Advanced Emergency Braking System) Airbag řidiče a spolujezdce | |
| Nádrž | 90 l | Ad-Blue® 16 l |
| Převodovka a převody | 6ti- stupňová MZZ6F 6.369 - 3.767 - 1.966 - 1.355 - 1.000 - 0.782; zpětná rychlost 6.369; Koncový převod 4.777 (43/9) | |
| Typ převodovky | MANUÁLNÍ | NEES 2 – Robotizovaná převodovka |
| Rozměry nosníků | 216x70x6 (mm) | |
| Počet míst | 3 | |
| Nápravy | 2, zadní náprava poháněna a s dvoumontáží | |
| Pneumatiky | Přední 225/75 R17,5 129/127M jednomontáž, zadní 225/75 R17,5 129/127M dvoumontáž | |
| Brzdy: | Přední a zadní kotoučové brzdy (Ø 330 mm). V souladu se směrnicemi CEE se čtyřkanálovým ABS, pneumatický Full Air systém se dvěma nezávislými obvody. Motorová brzda na výfuku. Pneumatická parkovací brzda na zadní nápravě | |
| Zavěšení kol | Přední a zadní listové pružiny s pryžovými dorazmi; dvoučinné teleskopické hydraulické tlumiče. Přední stabilizační lišta. | |
| Elektrický systém | Napětí 24V, alternátor 80A, Nr. 2 akumulátory 90 Ah | |
| Spojka | 12,8" | |