

190 HP Série Bleu OBD-C - 7,5 tun

ROZMĚRY (mm)

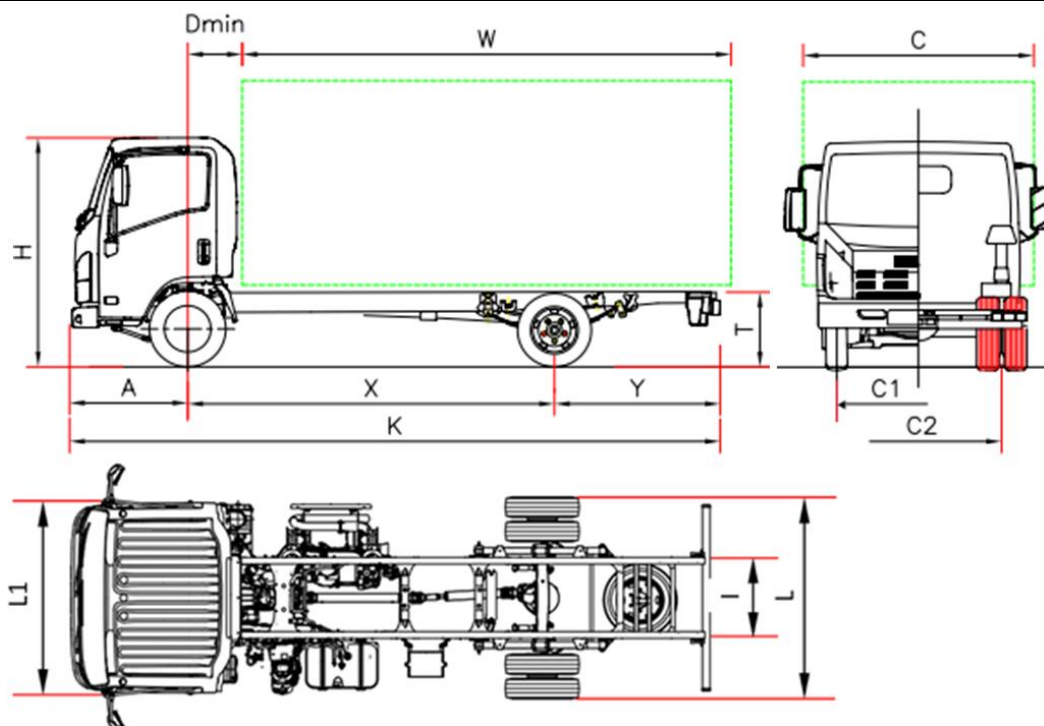

MODEL		P 75 F	P 75 H	P 75 K	P 75 M	P 75 Q
Rozvor	X	2900 ⁽⁵⁾	3365	3815	4475	5300 ⁽⁵⁾
Délka podvozku	K	5570	6040	6690	7870	9250
Délka karosérie min. ⁽¹⁾	W	3750	4215	4865	6045	7430
Délka karosérie max. ⁽¹⁾	W	4065	4530	5180	6360	7745
Zadní převis rámu	Y	1560	1560	1760	2280	2840
Výška rámu	T	800				
Výška kabiny	H	2265				
Šířka podvozku	L	2115				
Šířka kabiny ⁽²⁾	L1	2040				
Šířka karoserie ⁽³⁾	C	2345				
Přední náprava - zadní strana kabiny	Dmin	650				
Přední převis	A	1110				
Velikost rámu	I	850				
Rozestup vpředu	C1	1680				
Rozestup vzadu	C2	1650				
Minimální výška od země	-	210				
Průměr otáčení (m) ⁽⁶⁾	-	11,1	12,6	14,1	16,3	19,0
HMOTNOSTI (kg)						
Hmotnost v provozním stavu ⁽⁴⁾		2830	2830	2850	2905	3025
Hmotnost přední náprava		1840	1830	1860	1930	1970
Hmotnost zadní náprava		990	1000	990	975	1055
Celková hmotnost vozidla		7500				
Povolené zatížení přední/zadní nápravy		3100 / 6000				
Přípustná hmot. nebrzděného/brzděného přípoj. vozidla		750 / 3500				

1. Uvedené délky se vztahují na rovnoměrně zatížené vozidlo až po maximální zatížení nápravy bez úprav podvozku (rozměry s úpravami podvozku jsou na vyžádání dostupné na technickém oddělení).
2. Bez směrových světel a zpětných zrcátek.
3. Šířky jsou možné s volitelnými rameny zrcadla 2115/2170 - 2170/2345 - 2345/2500
4. Hmotnost je včetně nářadí, náhradního kola, plné palivové nádrže a řidiče, bez volitelné výbavy. Hmotnost při plné výbavě pro rozvor: F 2945 kg (1918/1027); H 2945 kg (1908/1037); K 2967 kg (1940/1027); M 3020 kg (2008/1012); Q 3140 kg (2058/1082). Převodovka Neese +35 kg (25/10)
5. Změněný rozvor (viz dodatek)
6. Průměr otáčení od obrubníku k obrubníku

190 HP Série Bleu OBD-C - 7,5 tun

Rozvor (mm) F 2900 - H 3365 - K 3815 - M 4475 - Q 5300

€ 43.194,00 Bez DPH

Verze a vybavení	Robotizovaná převodovka NEES 2 s tempomatem	
	Řízení vpravo (rozvor H a po předchozí dohodě o dostupnosti a době dodání)	
Standardní výbava	<ul style="list-style-type: none"> • EGR - DPD (filtr pevných částic) • SCR s Ad-Blu® • Palubní počítač • Brzda motoru • Elektrická vyhřívaná zpětná zrcátka • Zvuková signalizace zpětného chodu • Imobilizér • Centrální zamykání s dálkovým ovládním • Odpružené sedadlo • Rádio s Bluetooth - USB DAB + • Mlhová světla • Manuální kontrola výšky světel • Denní světla • Elektricky ovládaná okna • Výškové a hloubkově nastavitelný volant • Omezovač rychlosti (90 km/h) 	
Doplňky	Klimatizace Změněný rozvor	
Motor	ISUZU 4HK1E6C Diesel, 4-válec, mezichladič, přímé vstřikování common rail, přeplňovaný turbodmychadlem s proměnnou geometrií. Celkový zdvihový objem 5193 cm ³ Skutečný výkon max. 140kW (190 HP) při 2600 ot./min. Točivý moment motoru max. 510 Nm/1 600 - 2 800 ot./min. Úroveň emisí EURO VI Aktualizace OBD-C	
Bezpečnostní systémy	ABS ESC - Elektronická stabilizační kontrola s ASR LDWS – Systém upozornění na vybočení z jízdního pruhu AEBS (Advanced Emergency Braking System) Airbag řidiče a spolujezdce	
Nádrž	90 l	16 l Ad-Blue®
Převodovka a poměry	6 převodů MZZ6F 6 369 - 3 767 - 1 966 - 1 355 - 1 000 - 0,782; Zpětný chod 6 369; Stálý převod 4 100 (41/10)	
Ovládání převodu	MANUÁLNÍ	NEES 2 - robotizovaná převodovka
Rozměry nosníků	Šířka 70 mm, výška 216 mm, tloušťka 6 mm	
Sedadla	3	
Nápravy	2, přičemž zadní náprava poháněna a s dvoumontáží	
Pneumatiky	Přední 215/75 R17,5C jednoduché; zadní 215/75 R17,5C dvojité	
Brzdy	Přední a zadní kotoučové brzdy. Podle norem EHS s hydraulickým pedálovým systémem na 4 kolech, s podtlakovým posilovačem s nezávislými okruhy na obě nápravy Ruční parkovací brzda na spojovacím hřídeli	
Zavěšení	Přední a zadní s parabolickými listovými pružinami, doplněné koncovými gumovými dorazy; dvoučinné teleskopické hydraulické tlumiče. Přední a zadní stabilizační tyč.	
Elektrický systém	Jmenovité napětí 24 V, alternátor 90 A, 2 akumulátory 100 Ah	