

150 HP Série Bleu OBD-C -7,5 tun

ROZMĚRY (mm)

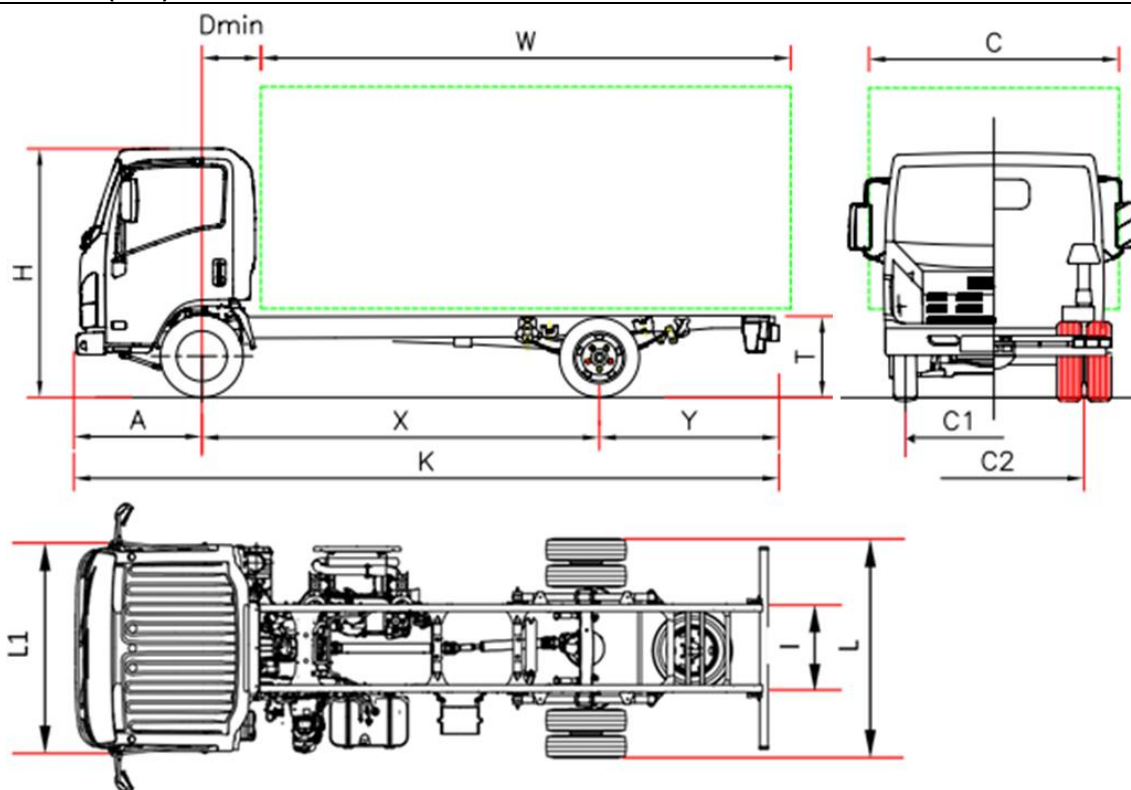

| MODEL | | P 75 F | P 75 H | P 75 K | P 75 M |
|-------------------------------------------------------------------------------------------------------------------------------------------------------------------------------------------------------------------------------------------------------------------------------------------------------------------------------------------------------------------------------------------------------------------------------------------------------------------------------------------------------------------------------------------------------------------------------------------------------------------------------------------------------------------------------------------------------------------------------------------------------------------------------------------------------------------------------------------------------------------|------|---------------------|--------|--------|--------|
| Rozvor | X | 2900 ⁽⁵⁾ | 3365 | 3815 | 4475 |
| Délka podvozku | K | 5575 | 6040 | 6690 | 7870 |
| Délka karosérie min. ⁽¹⁾ | W | 3750 | 4215 | 4865 | 6045 |
| Délka karosérie max. ⁽¹⁾ | W | 4065 | 4530 | 5180 | 6360 |
| Zadní převis rámu | Y | 1560 | 1560 | 1760 | 2280 |
| Výška rámu | T | 800 | | | |
| Výška kabiny | H | 2265 | | | |
| Šířka podvozku | L | 2115 | | | |
| Šířka kabiny ⁽²⁾ | L1 | 2040 | | | |
| Šířka karosérie ⁽³⁾ | C | 2345 | | | |
| Přední náprava - zadní strana kabiny | Dmin | 710 ⁽⁷⁾ | | | |
| Přední převis | A | 1110 | | | |
| Velikost rámu | I | 850 | | | |
| Rozestup vpředu | C1 | 1680 | | | |
| Rozestup vzadu | C2 | 1650 | | | |
| Minimální výška od země | - | 210 | | | |
| Průměr otáčení (m) ⁽⁶⁾ | - | 11,1 | 12,6 | 14,1 | 16,3 |
| HMOTNOSTI (kg) | | | | | |
| Hmotnost v provozním stavu ⁽⁴⁾ | | 2620 | 2620 | 2640 | 2695 |
| Hmotnost přední náprava | | 1665 | 1665 | 1695 | 1765 |
| Hmotnost zadní náprava | | 995 | 955 | 945 | 930 |
| Celková hmotnost vozidla | | 7500 | | | |
| Povolené zatížení přední/zadní nápravy | | 3100 / 6000 | | | |
| Přípustná hmot. nebrzděného/brzděného přípoj. vozidla | | 750 / 3500 | | | |
| <ol style="list-style-type: none"> 1. Uvedené délky se vztahují na rovnoměrně zatížené vozidlo až po maximální zatížení nápravy bez úprav podvozku (rozměry s úpravami podvozku jsou na vyžádání dostupné na technickém oddělení). O úpravách s převodovkou NeesII se informujte na technickém oddělení. 2. Bez směrových světel a zpětných zrcátek. 3. Šířky jsou možné s volitelnými rameny zrcadla 2115/2170 - 2170/2345 - 2345/2500 4. Hmotnost je včetně nářadí, náhradního kola, plně palivové nádrže a řidiče, bez volitelné výbavy. Hmotnost při plné výbavě pro rozvor: F H 2705 kg (1730/975); K 2727 kg (1762/965); M 2780 kg (1830/950). Převodovka Neese +35 kg (25/10) 5. Změněný rozvor (viz dodatek) 6. Průměr otáčení od obrubníku k obrubníku 7. S převodovkou NeesII 650. | | | | | |

150 HP Série Bleu OBD-C - 7,5 tun

Rozvor (mm) F 2900 - H 3365 - K 3815 - M 4475

€ 41.094,00 Bez DPH

| | | |
|-----------------------------|---------------------------------------------------------------------------------------------------------------------------------------------------------------------------------------------------------------------------------------------------------------------------------------------------------------------------------------------------------------------------------------------------------------------------------------------------------------------------------------------------------------------------------------------------------------------------------------------------------------------------------------|----------------------------------|
| Verze a vybavení | Robotizovaná převodovka NEES 2 Řízení vpravo (rozvor H a po předchozí dohodě o dostupnosti a době dodání) | |
| Standardní výbava | <ul style="list-style-type: none"> • EGR - DPD (filtr pevných částic) • SCR s Ad-Blu® • Palubní počítač • Brzda motoru • Elektrická vyhřívaná zpětná zrcátka • Zvuková signalizace zpětného chodu • Imobilizér • Centrální zamykání s dálkovým ovládním • Elektricky ovládaná okna • Odpružené sedadlo • Rádio s Bluetooth - USB DAB + • Mlhová světla • Manuální kontrola výšky světel • Denní světla • Výškově a hloubkově nastavitelný volant • Omezovač rychlosti (90 km/h) | |
| Doplňky | Klimatizace Změněný rozvor | |
| Motor | ISUZU 4JJ1E6N Diesel, 4-válec, mezichladič, přímé vstřikování common rail, přeplňovaný turbodmyčadlem s proměnnou geometrií. Celkový zdvihový objem 2999 cm ³ Skutečný výkon max. 110 kW (150 HP) při 2 800 ot./min. Točivý moment motoru max. 375 Nm/1 600 - 2 800 ot./min. Úroveň emisí EURO VI Aktualizace OBD-C | |
| Bezpečnostní systémy | ABS ESC - Elektronická stabilizační kontrola s ASR LDWS – Systém upozornění na vybočení z jízdního pruhu AEBS (Advanced Emergency Braking System) Airbag řidiče a spolujezdce | |
| Nádrž | 90 l | 16 l Ad-Blue® |
| Převodovka a poměry | 6 převodů MYY6S – 5 979 - 3 434 - 1 832 - 1 297 - 1 000 - 0,759; Zpětný chod 5,068; Stálý převod 5 571 (39/7) | |
| Ovládání převodu | MANUÁLNÍ | NEES 2 - robotizovaná převodovka |
| Rozměry nosníků | Šířka 70 mm, výška 216 mm, tloušťka 6 mm | |
| Sedadla | 3 | |
| Nápravy | 2, přičemž zadní náprava poháněna a s dvoumontáží | |
| Pneumatiky | Přední 215/75 R17,5C jednoduché; zadní 215/75 R17,5C dvojité | |
| Brzdy | Přední a zadní kotoučové brzdy. Podle norem EHS s hydraulickým pedálovým systémem na 4 kolech, s podtlakovým posilovačem s nezávislými okruhy na obě nápravy Ruční parkovací brzda na spojovacím hřídeli | |
| Zavěšení | Přední a zadní s parabolickými listovými pružinami, doplněné koncovými gumovými dorazy; dvoučinné teleskopické hydraulické tlumiče. Přední a zadní stabilizační tyč. | |
| Elektrický systém | Jmenovité napětí 24 V, alternátor 90 A, 2 akumulátory 100 Ah | |