

### ROZMĚRY (mm)

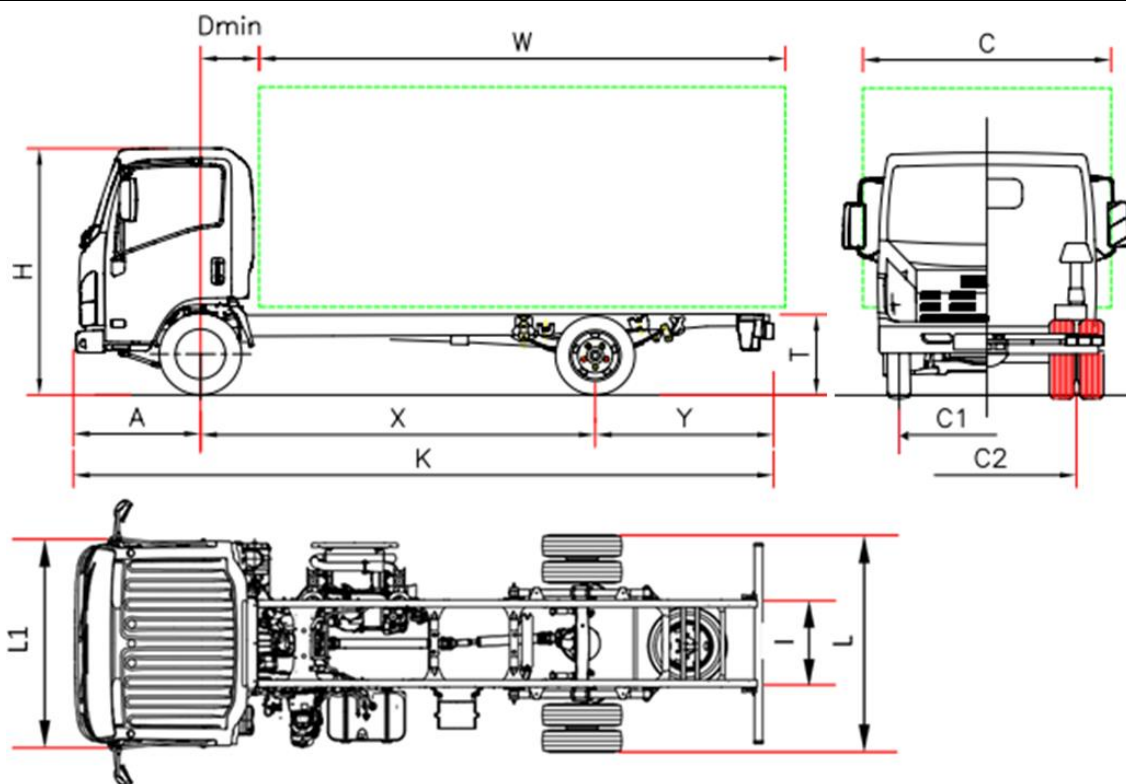

MODEL		P 65 H	P 65 K
Rozvor	X	3395	3845
Délka podvozku	K	6090	6735
Délka karosérie min. <sup>(1)</sup>	W	4265	4915
Délka karosérie max. <sup>(1)</sup>	W	4550	5205
Zadní převis rámu	Y	1580	1780
Výška rámu	T	800	800
Výška kabiny	H		2250
Šířka podvozku	L		1990
Šířka kabiny <sup>(2)</sup>	L1		2040
Šířka karoserie <sup>(3)</sup>	C		2345
Přední náprava - zadní strana kabiny	Dmin		710 <sup>(7)</sup>
Přední převis	A		1110
Velikost rámu	I		750
Rozestup vpředu	C1		1680
Rozestup vzadu	C2		1525
Minimální výška od země	-		210
Průměr otáčení (m) <sup>(6)</sup>	-	12,7	14,2
<b>HMOTNOSTI (kg)</b>			
Hmotnost v provozním stavu <sup>(4)</sup>		2515	2545
Hmotnost přední náprava		1670	1660
Hmotnost zadní náprava		845	885
Celková hmotnost vozidla <sup>(5)</sup>		6500	
Povolené zatížení přední/zadní nápravy		3100 / 4600	
Přípustná hmot. nebrzděného/brzděného přípoj. vozidla		750 / 3500	

1. Uvedené délky se vztahují na rovnoměrně zatížené vozidlo až po maximální zatížení nápravy bez úprav podvozku (rozměry s úpravami podvozku jsou na vyžádání dostupné na technickém oddělení). O úpravách s převodovkou NeesII se informujte na technickém oddělení.
2. Bez směrových světel a zpětných zrcátek.
3. Šířky jsou možné s volitelnými rameny zrcadla 2040/2170 - 2170/2345 - 2345/2500
4. Hmotnost je včetně nářadí, náhradního kola, plné palivové nádrže a řidiče, bez volitelné výbavy. Hmotnost při plné výbavě pro rozvor: H 2599 kg (1735/864); K 2629 kg (1725/904). Převodovka Neese +35 kg (25/10)
5. Pro celkovou hmotnost 6,0 tun viz dodatek se zkouškou jediného kusu.
6. Průměr otáčení od obrubníku k obrubníku
7. S převodovkou NeesII 650.

## Série Bleu OBD-C - 6,5 tun

## Rozvor (mm) H 3395 - K 3845

€ 40.050,00 Bez DPH

<b>Verze a vybavení</b>	Robotizovaná převodovka NEES 2	
<b>Standardní výbava</b>	<ul style="list-style-type: none"> <li>• EGR - DPD (filtr pevných částic)</li> <li>• SCR s Ad-Blue®</li> <li>• Palubní počítač</li> <li>• Brzda motoru</li> <li>• Elektrická vyhřívaná zpětná zrcátka</li> <li>• Zvuková signalizace zpětného chodu</li> <li>• Imobilizér</li> <li>• Centrální zamykání s dálkovým ovládním</li> <li>• Elektricky ovládaná okna</li> <li>• Odpružené sedadlo</li> <li>• Rádio s Bluetooth - USB DAB +</li> <li>• Mlhová světla</li> <li>• Manuální kontrola výšky světel</li> <li>• Denní světla</li> <li>• Výškově a hloubkově nastavitelný volant</li> <li>• Omezovač rychlosti (90 km/h)</li> </ul>	
<b>Doplňky</b>	Klimatizace Zkouška jediného kusu	
<b>Motor</b>	ISUZU 4JJ1E6N Diesel, 4-válec, mezichladič, přímé vstřikování common rail, přeplňovaný turbodmychadlem s proměnnou geometrií. Celkový zdvihový objem 2999 cm <sup>3</sup> Skutečný výkon max. 110 kW (150 HP) při 2 800 ot./min. Točivý moment motoru max. 375 Nm/1 600 - 2 800 ot./min. Úroveň emisí EURO VI Aktualizace OBD-C	
<b>Bezpečnostní systémy</b>	ABS ESC - Elektronická stabilizační kontrola s ASR LDWS – Systém upozornění na vybočení z jízdního pruhu AEBS (Advanced Emergency Braking System) Airbag řidiče a spolujezdce	
<b>Nádrž</b>	90 l	16 l Ad-Blue®
<b>Převodovka a poměry</b>	6 převodů MYY6S – 5 979 - 3 434 - 1 832 - 1 297 - 1 000 - 0,759; Zpětný chod 5,068; Stálý převod 4 556 (41/9)	
<b>Ovládání převodu</b>	MANUÁLNÍ	NEES 2 - robotizovaná převodovka
<b>Rozměry nosníků</b>	Šířka 70 mm, výška 214 mm, tloušťka 5 mm	
<b>Sedadla</b>	3	
<b>Nápravy</b>	2, přičemž zadní náprava poháněna a s dvoumontáží	
<b>Pneumatiky</b>	Přední 215/75 R17,5C jednoduché; zadní 215/75 R17,5C dvojitě	
<b>Brzdy</b>	Přední a zadní kotoučové brzdy. Podle norem EHS s hydraulickým pedálovým systémem na 4 kolech, s podtlakovým posilovačem s nezávislými okruhy na obě nápravy Ruční parkovací brzda na spojovacím hřídeli	
<b>Zavěšení</b>	Přední a zadní s parabolickými listovými pružinami, doplněné koncovými gumovými dorazy; dvoučinné teleskopické hydraulické tlumiče. Přední a zadní stabilizační tyč.	
<b>Elektrický systém</b>	Jmenovité napětí 24 V, alternátor 90 A, 2 akumulátory 70 Ah	