

ROZMĚRY (mm)

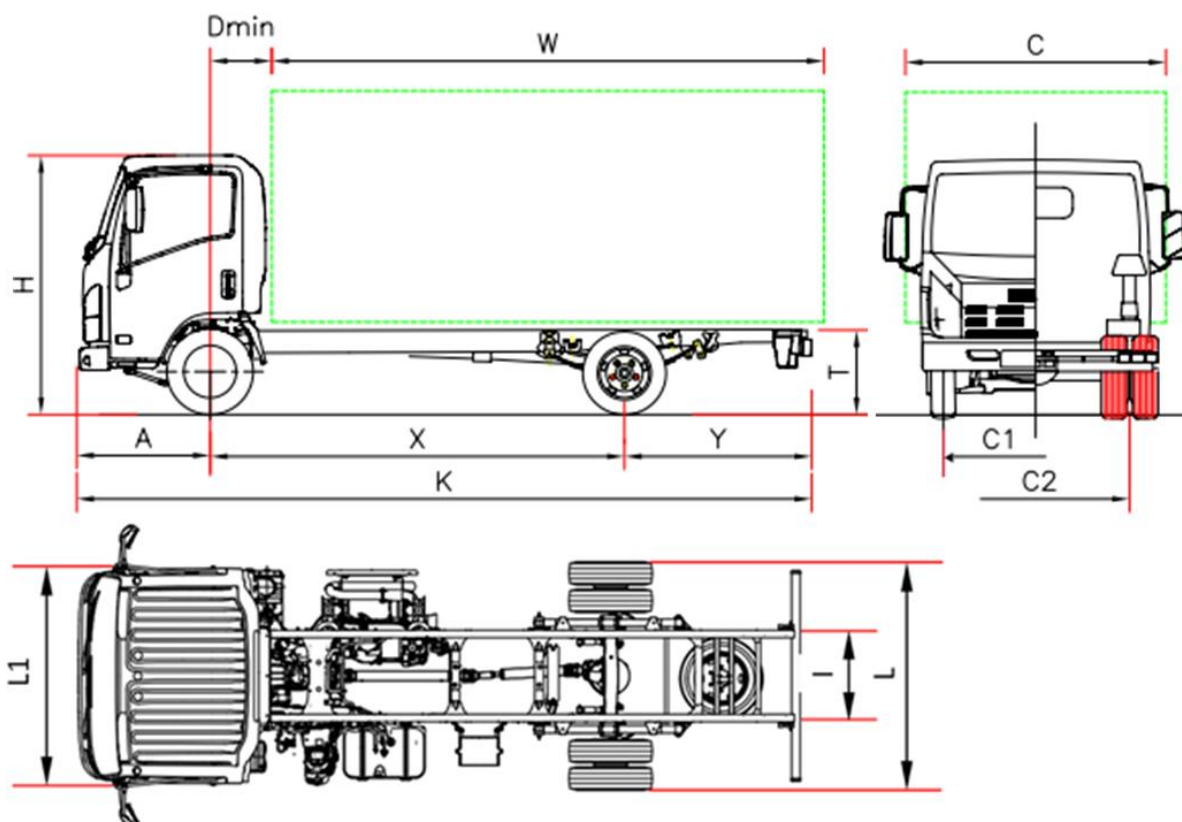

MODEL		M 55 E	M 55 F	M 55 H
Rozvor	X	2500 ⁽⁵⁾	2750	3350
Délka podvozku	K	5045	5295	6020
Délka karosérie min. ⁽¹⁾	W	3285	3535	4255
Délka karosérie max. ⁽¹⁾	W	3475	3866	4485
Zadní převis rámu	Y	1435	1435	1555
Výška rámu	T	740	740	735
Výška kabiny	H	2150	2150	2160
Šířka podvozku	L		1865	
Šířka kabiny ⁽²⁾	L1		1815	
Šířka karoserie ⁽³⁾	C		2120	
Přední náprava - zadní strana kabiny	Dmin		650	
Přední převis	A		1110	
Velikost rámu	I		700	
Rozestup vpředu	C1		1475	
Rozestup vzadu	C2		1425	
Minimální výška od země	-		190	
Průměr otáčení (m) ⁽⁶⁾	-	10,4	11,3	13,5
HMOTNOSTI (kg)				
Hmotnost v provozním stavu ⁽⁴⁾		2235	2235	2280
Hmotnost přední náprava		1555	1555	1560
Hmotnost zadní náprava		680	680	720
Celková hmotnost vozidla		5500		
Povolené zatížení přední/zadní nápravy		2100 / 3980		
Přípustná hmot. nebrzděného/brzděného přípoj. vozidla		750 / 3500		

1. Uvedené délky se vztahují na rovnoměrně zatížené vozidlo až po maximální zatížení nápravy bez úprav podvozku (rozměry s úpravami podvozku jsou na vyžádání dostupné na technickém oddělení).
2. Bez směrových světel a zpětných zrcátek.
3. Šířky jsou možné s volitelnými rameny zrcadla 1865/1945 - 1945/2120 - 2120/2275
4. Hmotnost je včetně nářadí, náhradního kola, plné palivové nádrže a řídiče, bez volitelné výbavy. Hmotnost při plné výbavě pro rozvor: F 2302 kg (1606/696); H 2347 kg (1615/732). Převodovka Neese +35 kg (25/10)
5. Změněný rozvor, viz dodatek.
6. Průměr otáčení od obrubníku k obrubníku

Série Bleu OBD-C - 5,5 tun

Rozvor (mm) E 2500 - F 2750 - H 3350

€ 36.540,00 Bez DPH

Verze a vybavení	Robotizovaná převodovka NEES 2 Řízení vpravo (rozvor E/F a po předchozí dohodě o dostupnosti a době dodání)	
Standardní výbava	<ul style="list-style-type: none"> • EGR - DPD (filtr pevných částic) • SCR s Ad-Blu® • Palubní počítač • Brzda motoru • Elektrická vyhřívání zpětná zrcátka • Zvuková signalizace zpětného chodu • Imobilizér • Centrální zamykání s dálkovým ovládním • Elektricky ovládaná okna • Odpružené sedadlo • Rádio s Bluetooth - USB DAB + • Mlhová světla • Manuální kontrola výšky světel • Denní světla • Výškově a hloubkově nastavitelný volant • Omezovač rychlosti (90 km/h) 	
Doplňky	Klimatizace Změněný rozvor	
Motor	ISUZU 4JJ1E6N Diesel, 4-válec, mezichladič, přímé vstřikování common rail, přeplňovaný turbodmychadlem s proměnnou geometrií. Celkový zdvihový objem 2999 cm ³ Skutečný výkon max. 110 kW (150 HP) při 2 800 ot./min. Točivý moment motoru max. 375 Nm/1 600 - 2 800 ot./min. Úroveň emisí EURO VI Aktualizace OBD-C	
Bezpečnostní systémy	ABS ESC - Elektronická stabilizační kontrola s ASR LDWS – Systém upozornění na vybočení z jízdního pruhu AEBS (Advanced Emergency Braking System) Airbag řidiče	
Nádrž	68 l (rozvor F) / 93 l rozvor H	16 l Ad-Blue®
Převodovka a poměry	5 převodů MYY5A - 5,315 - 2,908 - 1,558 - 1,000 - 0,721; Zpětný chod 5,068; Stálý převod 4 300 (43/10)	
Ovládání převodu	MANUÁLNÍ	NEES 2 - robotizovaná převodovka
Rozměry nosníků	Šířka 65 mm, výška 180 mm, tloušťka 4 mm	
Sedadla	3	
Nápravy	2, přičemž zadní náprava poháněna a s dvoumontáží	
Pneumatiky	Přední 205/75 R16C jednoduché; zadní 205/75 R16C dvojité	
Brzdy	Přední a zadní kotoučové brzdy. Podle norem EHS s hydraulickým pedálovým systémem na 4 kolech, s podtlakovým posilovačem s nezávislými okruhy na obě nápravy Ruční parkovací brzda na spojovacím hřídeli	
Zavěšení	Přední a zadní s parabolickými listovými pružinami, doplněné koncovými gumovými dorazy; dvoučinné teleskopické hydraulické tlumiče. Přední stabilizační tyč.	
Elektrický systém	Jmenovité napětí 24 V, alternátor 90 A, 2 akumulátory 70 Ah	