

PNEUMATICKÉ ODPRUŽENÍ OBD-C - 14 tun

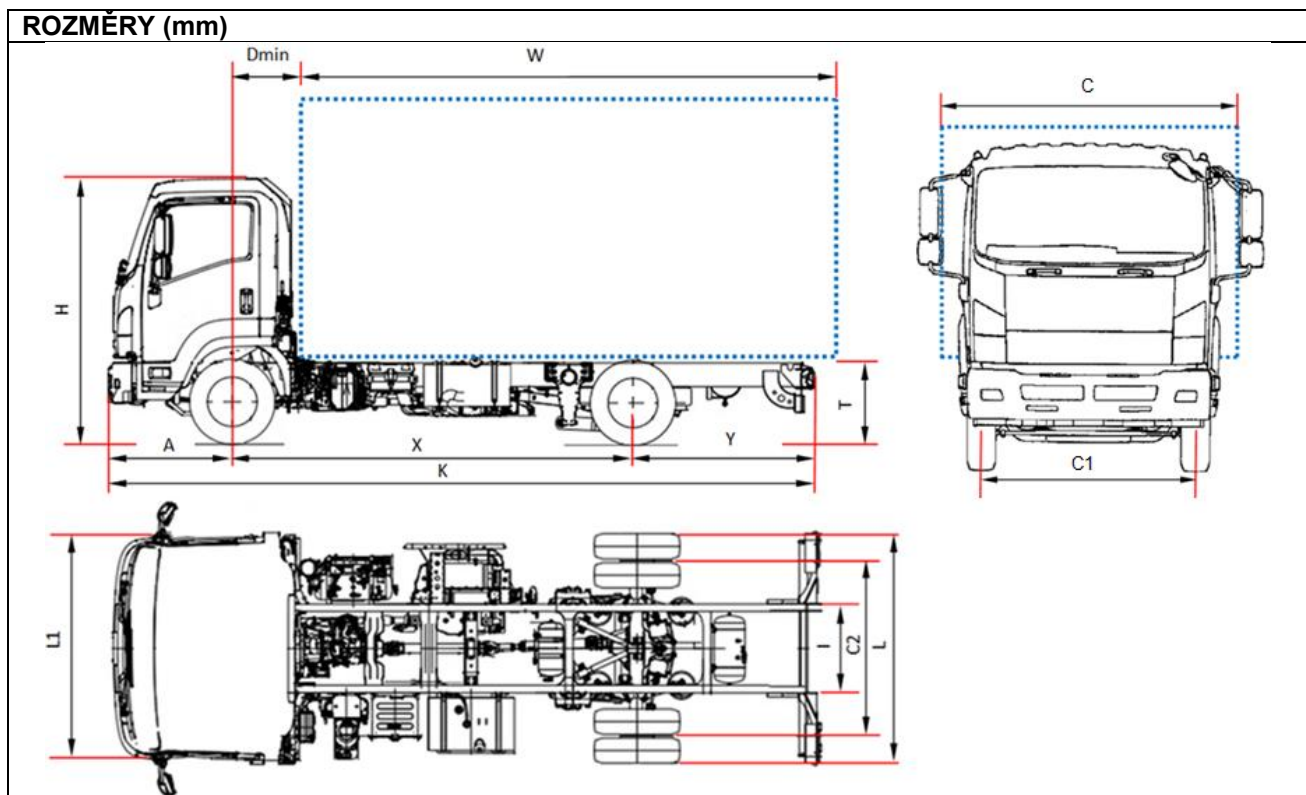

NÁZEV MODELU		F 14N J	F 14N L	F 14N N	F 14N Q
Rozvor	X	3790	4360	4990	5320
Délka podvozku	K	6610	7480	8380	8610
Délka karosérie min. (1)	W	4735	5605	6505	6805
Délka karosérie max. (1)	W	5085	5955	6855	7155
Zadní převis rámu	Y	1645	1945	2215	2185
Výška rámu	T	785			
Výška kabiny	H	2550			
Šířka podvozku	L	2220			
Šířka kabiny (2)	L1	2195			
Šířka karoserie (3)	C	2500 / 2550			
Přední náprava - zadní strana kabiny	Dmin	710			
Přední převis	A	1175			
Velikost rámu	I	840			
Rozestup vpředu	C1	1800			
Rozestup vzadu	C2	1670			
HMOTNOSTI (kg)					
Hmotnost v provozním stavu (4)		4270	4330	4400	4410
Hmotnost přední náprava		2685	2735	2775	2790
Hmotnost zadní náprava		1585	1595	1625	1990
Minimální hmotnost vozidla s nástavbou		14000			
Povolené zatížení přední/zadní nápravy		5000 / 9000			
Přípustná hmot. nebrzděného/brzděného přípoj. vozidla		750/3500			

1. Uvedené délky se vztahují na rovnoměrně zatížené vozidlo až po maximální zatížení nápravy bez úprav podvozku (rozměry s úpravami podvozku jsou na vyžádání dostupné na technickém oddělení).
2. Bez bočních směrových světel a zpětných zrcátek.
3. Šířky jsou možné s volitelnými rameny zrcadla krátká 2220/2286 - střední 2286/2406 - široká 2406/2500
4. Hmotnost je včetně nářadí, náhradního kola, plně palivové nádrže a řidiče; v případě robotizované převodovky +25 kg.

PNEUMATICKÉ ODPRUŽENÍ OBD-C - 14 tun

Rozvor (mm) J 3790 - L 4360 - N 4990 - Q 5320

€ 60.600,00 Bez DPH

Verze a vybavení	Robotizovaná převodovka NEES 2 s HSA		
Standardní výbava	<ul style="list-style-type: none"> • EGR - DPD (Filtr pevných částic) • SCR s Ad-Blue® • Palubní počítač • Klimatizace • Omezovač rychlosti (90 km/h) • Brzda motoru • Výškově a hloubkově nastavitelný volant • Pneumatické odpružení sedadla • Elektrické ovládání oken • Elektrická vyhřívaná zrcátka • Zvuková signalizace zpětného chodu • Rádio s Bluetooth - USB DAB + • Manuální kontrola výšky světel • Imobilizér • Centrální zamykání s dálkovým ovládáním • Tempomat • Denní světla • Mlhová světla 		
Motor:	<p>ISUZU 4HK1E6H Diesel, 4-válec, mezichladič, přímé vstřikování common rail, přepřínovaný dvoustupňovým turbodmychadlem, přidán vstřikovač na dodatečnou úpravu výfukových plynů. Celkový zdvihový objem 5193 cm³ Max. výkon: 177 kW (240 HP) při 2 400 ot./min Max. točivý moment motoru: 765 Nm při 1 600 ot./min Úroveň emisí: EURO VI aktualizace OBD-C</p>		
Nádrž	Palivo	140 l	Ad-Blue® 16 l
Bezpečnostní systémy	<p>ABS ESC Elektronická stabilizační kontrola s ASR LDWS Systém upozornění na vybočení z jízdního pruhu AEBS (Advanced Emergency Braking System) SRS air-bag řidiče</p>		
Převodovka a poměry	6 převodů MZW6P – 6 615 - 4 095 - 2 358 - 1 531 - 1 000 - 0 722; Zpětný chod: 6 615; Stálá převod: 5 571 (39/7)		
Ovládání převodu	MANUÁLNÍ	NEES 2 - robotizovaná převodovka	
Rozměry nosníků	Šířka: 60 mm, výška: 225 mm, tloušťka: 6 mm		
Sedadla	3		
Pneumatiky	265/70 R19,5 dvojmontáž vzadu		
Brzdy	Přední a zadní bubnové brzdy. V souladu se směrnicemi EHS se 4-kanálovým ABS, pneumatický Full Air systém se dvěma nezávislými obvody a elektronickým ovládáním EBS (Brake by wire). Motorová výfuková brzda. Pneumatická parkovací brzda na zadní nápravě.		
Zavěšení	Přední s listovou pružinou, dvojčinné hydraulické tlumiče, stabilizační tyč. Zadní pneumatické se 4 vzduchovými pružinami, elektronickým ovládáním s vlastní diagnostikou, stabilizační tyčí a hydraulickými teleskopickými tlumiči.		
Elektrický systém	2 akumulátory 110 Ah. Jmenovité napětí 24 V, alternátor 90 A		