

## PNEUMATICKÉ ODPRUŽENÍ OBD-C - 11 tun

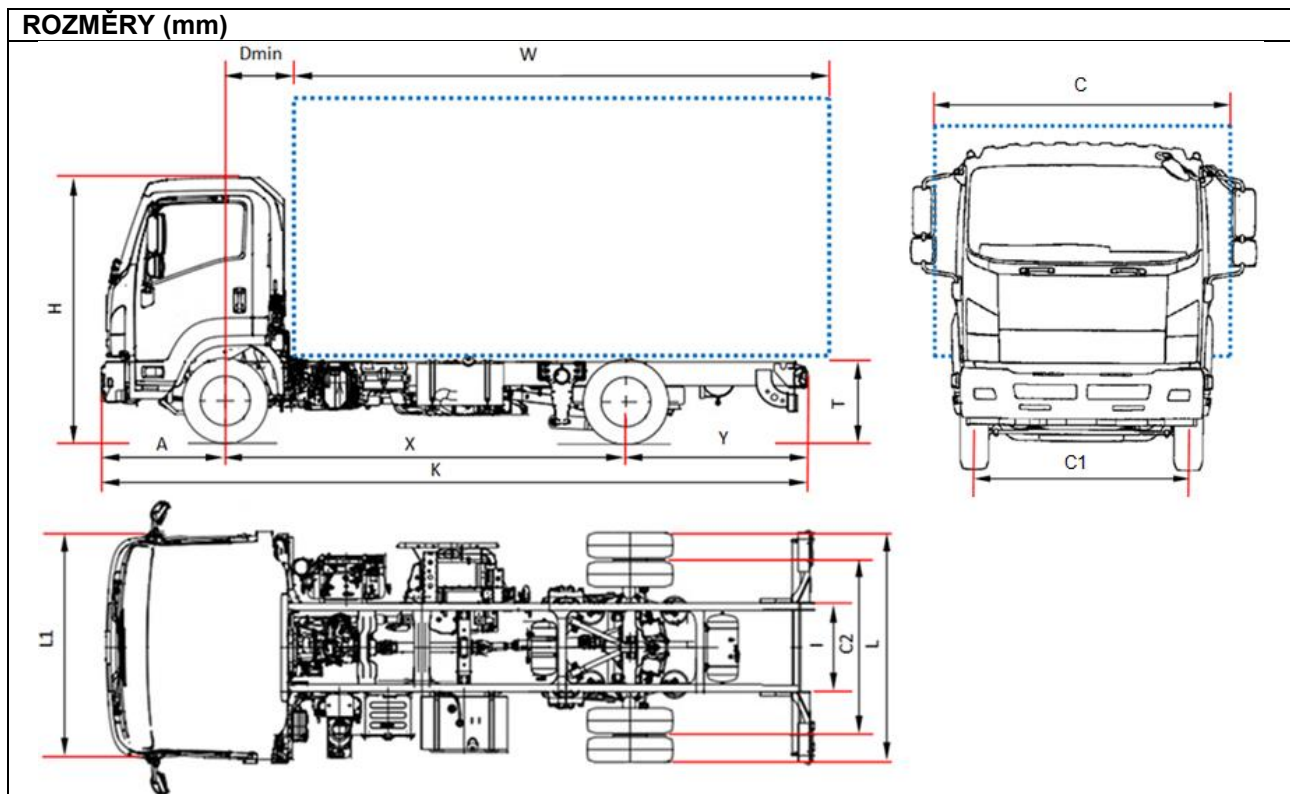

MODEL		F 11A J	F 11A K	F 11A M	F 11A N
Rozvor	X	3790	4060	4660	4990
Délka podvozku	K	6580	7000	7900	8350
Délka karosérie min. <sup>(1)</sup>	W	4700	5120	6020	6530
Délka karosérie max. <sup>(1)</sup>	W	5050	5470	6370	6880
Zadní převis rámu	Y	1620	1770	2070	2190
Výška rámu	T	760			
Výška kabiny	H	2505			
Šířka podvozku	L	2220			
Šířka kabiny <sup>(2)</sup>	L1	2195			
Šířka karosérie <sup>(3)</sup>	C	2500/2550			
Přední náprava - zadní strana kabiny	Dmin	710			
Přední převis	A	1170			
Velikost rámu	I	840			
Rozestup vpředu	C1	1795			
Rozestup vzadu	C2	1660			
Minimální výška od země	-	185			
<b>HMOTNOSTI (kg)</b>					
Hmotnost v provozním stavu <sup>(4)</sup>		3765	3780	3825	3855
Hmotnost přední náprava		2355	2350	2375	2395
Hmotnost zadní náprava		1410	1430	1450	1460
Minimální hmotnost vozidla s nástavbou		3980			
Celková hmotnost vozidla		11000			
Povolené zatížení přední/zadní nápravy		4000 / 7600			
Přípustná hmot. nebrzděného/brzděného přípoj. vozidla		750 / 3500			

- Uvedené délky se vztahují na rovnoměrně zatížené vozidlo až po maximální zatížení nápravy bez úprav podvozku (rozměry s úpravami podvozku jsou na vyžádání dostupné na technickém oddělení).
- Bez bočních směrových světel a zpětných zrcátek.
- Šířky jsou možné s volitelnými rameny zrcadla krátká 2220/2286 - střední 2286/2406 - široká 2406/2500
- Hmotnost je včetně nářadí, náhradního kola, plně palivové nádrže a řidiče; v případě robotizované převodovky +25 kg.

# PNEUMATICKÁ ODPRUŽENÍ OBD-C - 11 tun

Rozvor (mm) J 3790 - K 4060 - M 4660 - N 4990

€ 55.200,00 Bez DPH

<b>Verze a vybavení</b>	Robotizovaná převodovka NEES 2 s HSA		
<b>Standardní výbava</b>	<ul style="list-style-type: none"> <li>• EGR - DPD (filtr pevných částic)</li> <li>• SCR s Ad-Blue®</li> <li>• Palubní počítač</li> <li>• Klimatizace</li> <li>• Omezovač rychlosti (90 km/h)</li> <li>• Brzda motoru</li> <li>• Výškově a hloubkově nastavitelný volant</li> <li>• Pneumatické odpružení sedadla</li> <li>• Elektrické ovládání oken</li> <li>• Elektrická vyhřívaná zrcátka</li> <li>• Zvuková signalizace zpětného chodu</li> <li>• Rádio s Bluetooth - USB DAB +</li> <li>• Imobilizér</li> <li>• Centrální zamykání s dálkovým ovládním</li> <li>• Tempomat</li> <li>• Denní světla</li> <li>• Brzda motoru</li> <li>• Mlhová světla</li> <li>• Manuální kontrola výšky světel</li> </ul>		
<b>Motor</b>	<p>ISUZU 4HK1E6S Diesel, 4-válec, mezichladič, přímé vstřikování common rail, přeplňovaný turbodmychadlem s proměnnou geometrií. Celkový zdvihový objem 5193 cm<sup>3</sup>            Skutečný výkon max. 154 kW (210 HP) při 2 400 ot./min.            Točivý moment motoru max. 706 Nm/1 600 ot./min.            Úroveň emisí EURO VI Aktualizace OBD-C</p>		
<b>Nádrž</b>	Palivo	140 l	Ad-Blue® 16 l
<b>Bezpečnostní systémy</b>	<p>ABS  <b>ESC</b> - Elektronická stabilizační kontrola s ASR  <b>LDWS</b> – Systém upozornění na vybočení z jízdního pruhu  <b>AEBS (Advanced Emergency Braking System)</b>            Airbag řidiče</p>		
<b>Převodovka a poměry</b>	6 převodů MZW6P – 6 615 - 4 095 - 2 358 - 1 531 - 1 000 - 0 722; Zpětný chod 6 615; Stálý převod 4 333 (39/9)		
<b>Ovládání převodu</b>	MANUÁLNÍ	NEES 2 - robotizovaná převodovka	
<b>Rozměry nosníků</b>	Šířka 60 mm, výška 225 mm (pouze rozvor H min. výška 124,6 mm), tloušťka 6 mm		
<b>Sedadla</b>	3		
<b>Nápravy</b>	2, přičemž zadní náprava poháněna a s dvoumontáží		
<b>Pneumatiky</b>	Přední 235/75 R17,5 jednoduché; zadní 235/75 R17,5 dvojité		
<b>Brzdy</b>	Přední a zadní bubnové brzdy. Motorová výfuková brzda. Pneumatická parkovací brzda na zadní nápravě.		
<b>Zavěšení</b>	Přední s listovou pružinou, dvojitě hydraulické tlumiče, stabilizační tyč. Zadní pneumatické se 4 vzduchovými pružinami, elektronickým ovládním s vlastní diagnostikou, stabilizační tyčí a hydraulickými teleskopickými tlumiči.		
<b>Elektrický systém</b>	2 akumulátory 110 Ah. Jmenovité napětí 24 V, alternátor 90 A		